

MANUAL DE USO: MCP/1-12



Componentes:
Codificadora/Loteadora | 1 correa de repuesto |
Stylus (Lápiz táctil) | Cargador 3'7V USB

⚠ Consejos y precauciones de uso ⚠

! No inserte ni saque el *cartucho de tinta* con el equipo encendido.

! Saque el cartucho y coloque su *tapa protectora* sobre él si no va a utilizar el equipo durante un largo período.

! Tras su uso, nunca deje abierta la *tapa de la boquilla desde donde se marca*.

Carga y configuración del cartucho

1º)

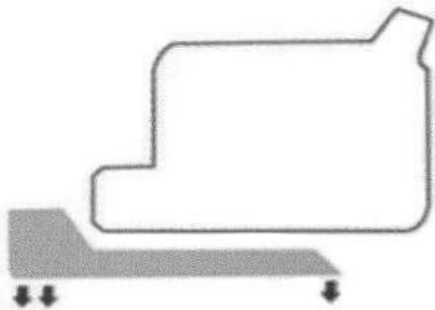

Retire la tapa protectora del cartucho.

2º)

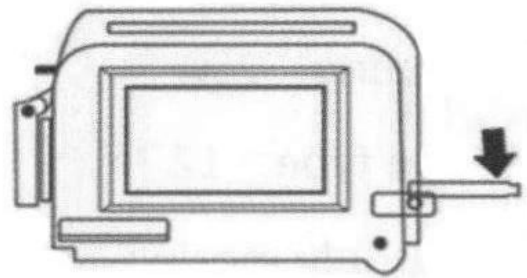

Abra el seguro del cartucho de tinta del equipo.

3º)

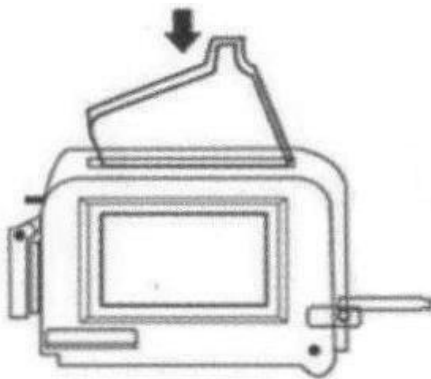

Inserte el cartucho con una inclinación de 45°.

4º)

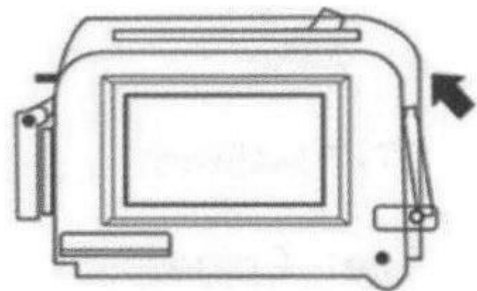

Cierre el seguro del cartucho de tinta del equipo.

Cada cartucho posee una larga duración de marcajes, pero no dude en solicitar más si lo necesita, habiendo consultado las opciones disponibles.

Calibre la pantalla antes de usar el equipo

Para una mejor precisión y experiencia con la pantalla:

1º- Con el equipo apagado, con el extremo táctil del lápiz, presione y manténgalo en el centro de la pantalla.

2º- Sin dejar de ejercer presión con el lápiz, mantenga presionado a su vez el *botón de encendido* para que aparezca la pantalla en «modo de calibración» (una pantalla negra con el símbolo: **[+]**).

3º- Una vez se muestre la pantalla en «modo de calibración», podrá dejar de presionar en el centro de la pantalla para proceder a hacerlo en las marcas **[+]** en el sentido de las agujas del reloj.

4º- Una vez hecho, habrá confirmado el calibrado y el equipo se apagará, a lo que simplemente tendrá que volver encender el equipo para ya sí usarlo.



1)

1.1)



Una vez encendida la codificadora, le aparecerá la 1) *pantalla principal* donde puede combinar textos fijos, códigos de barras, así como fechas, consignar un retraso en la impresión de la fecha (respecto del reloj del equipo), etc.

Todos los campos son editables y pueden cambiarse sus propiedades, fuente, tamaño, intervalo, orientación, etc.

La loteadora dispone de **2.1) tres modos de impresión:**

- ➔ **Llave:** en el que primero se selecciona el icono «Impresión» y seguidamente se aprieta el botón de encendido.
- ➔ **Distancia:** en el que al acercarse al objeto para marcar, automáticamente imprime; no es necesario pulsar ninguna tecla.
- ➔ **Minutero:** en el que usted configura el tiempo en el cual se va a producir la siguiente impresión.

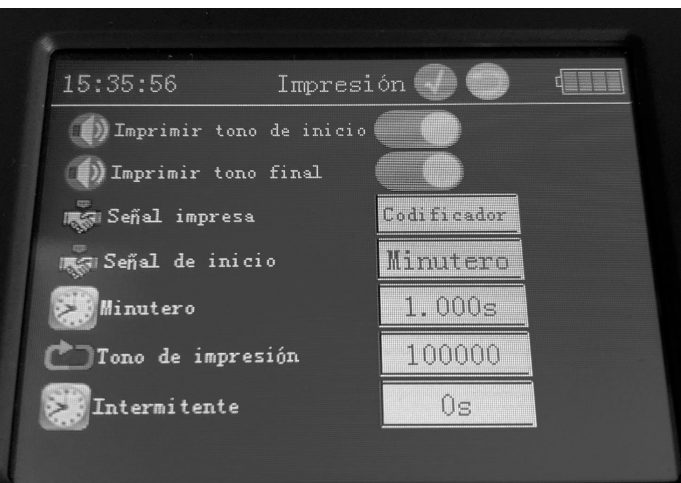

2)

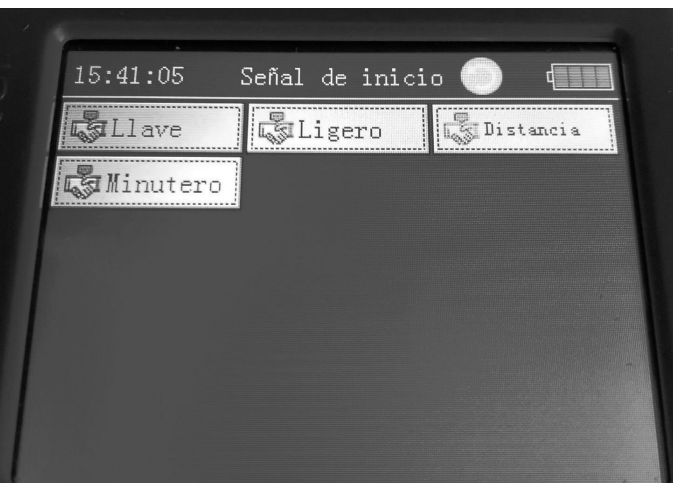

2.1)

Para cualquiera de los modos de impresión que escoja, coloque la impresora encarando la boquilla hacia la zona que quiere marcar y mueva el codificador, o el objeto sobre el que se marca, en línea recta.